

Vibrapac

Archetipi

L'alchimia degli elementi
per il progetto

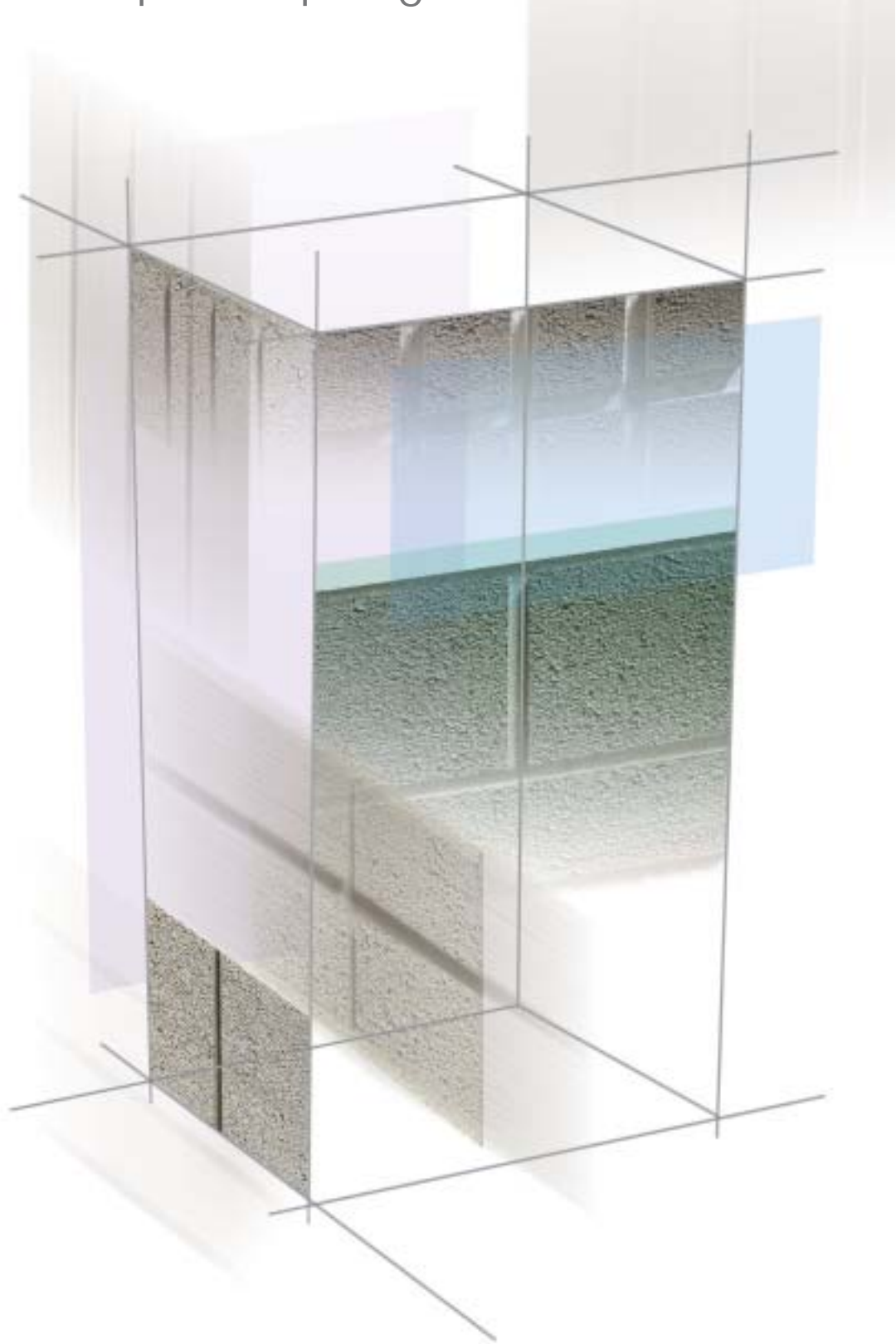



la Materia

Dalla materia prima alla forma pura

Il progetto è compiuto solo nella consapevolezza della sua effettuabilità, è una complessa operazione mentale che si esplica in una serie articolata di ipotesi per rappresentare la realizzazione architettonica.

Gli archetipi che la Vibrapac offre al progettista sono il frutto di un processo continuo che sposa l'intuizione alla tecnologia attraverso una capacità di ricerca, di produzione, di controllo qualità.

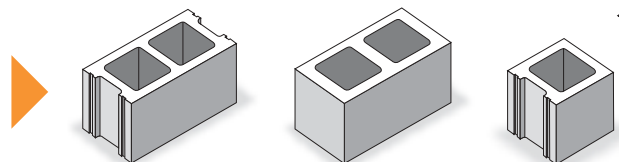

Modulazione base

la misura aurea 20x40, e 12,5x25 consente di ottenere multipli e sottomultipli tali da costituire un sistema geometrico armo-

nioso e regolare. La modulazione base Vibrapac è analoga e compatibile ad altri sistemi di facciata.

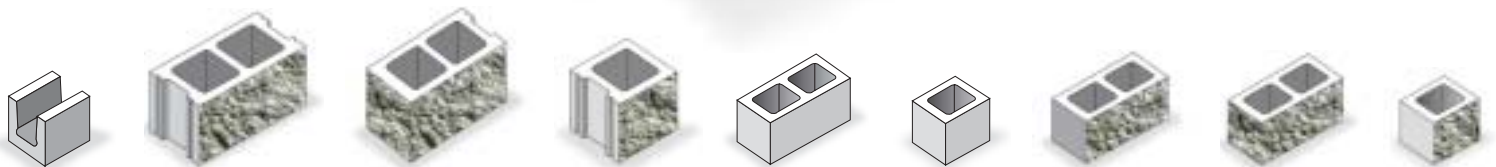
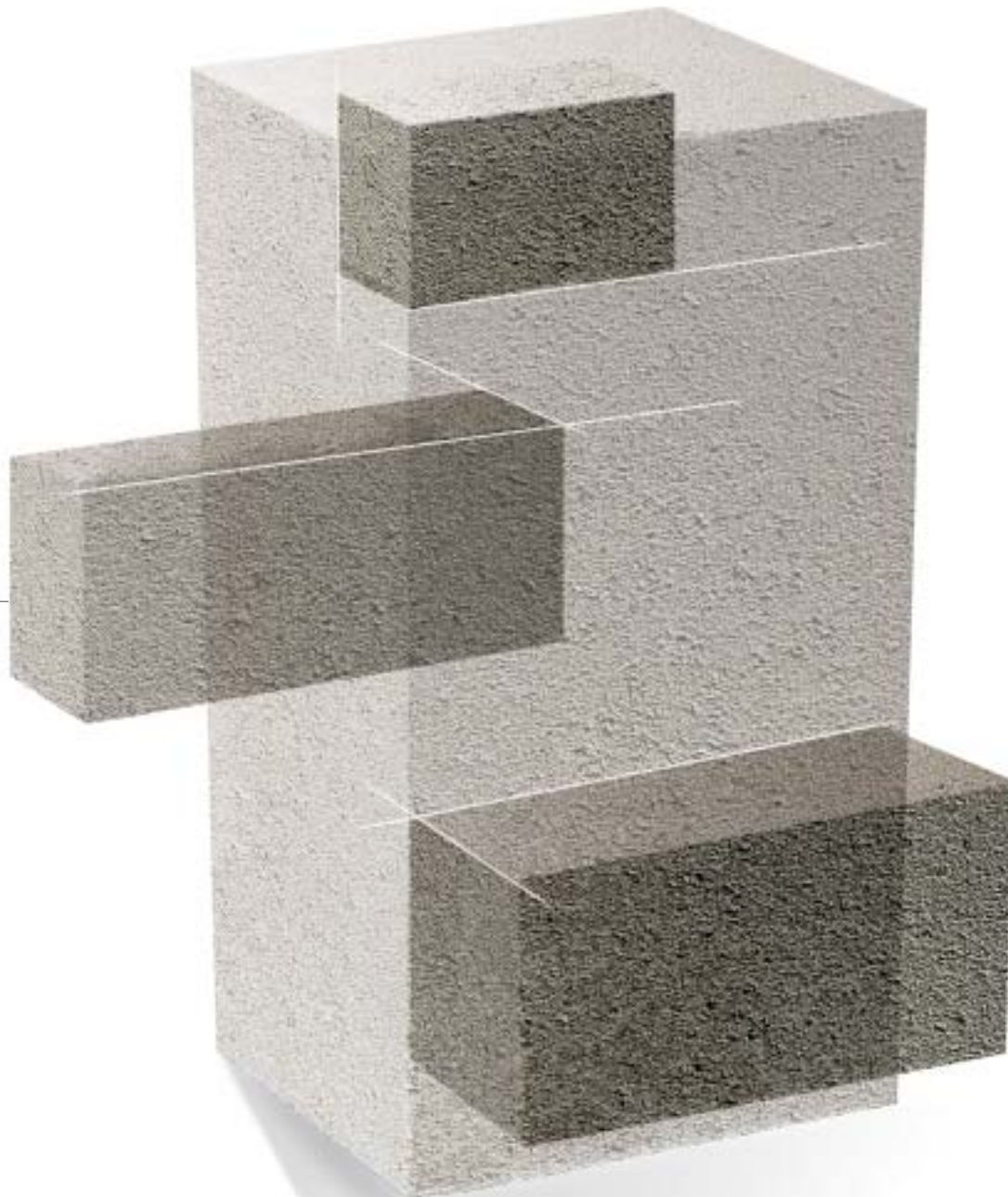



il Colore

La libertà espressiva degli accostamenti cromatici

Naturcolor e Vibracolor sono le due linee esclusive di colorazione dell'elemento Vibrapac. Prodotte con un'esclusiva tecnologia che rende gli elementi cromaticamente stabili nel tempo e totalmente privi di effetti di efflorescenza ed idrorepellente alla pioggia battente.



Naturcolor

elementi composti da inerti di fiume ad alto contenuto di silice, cemento grigio e coloranti a base di ossidi metallici dai colori classici.

Vibracolor

elementi composti da inerti speciali, selezionati e poliedrici, di colore bianco, con cemento bianco e coloranti a base di ossidi metallici, dai colori pastello.

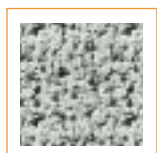
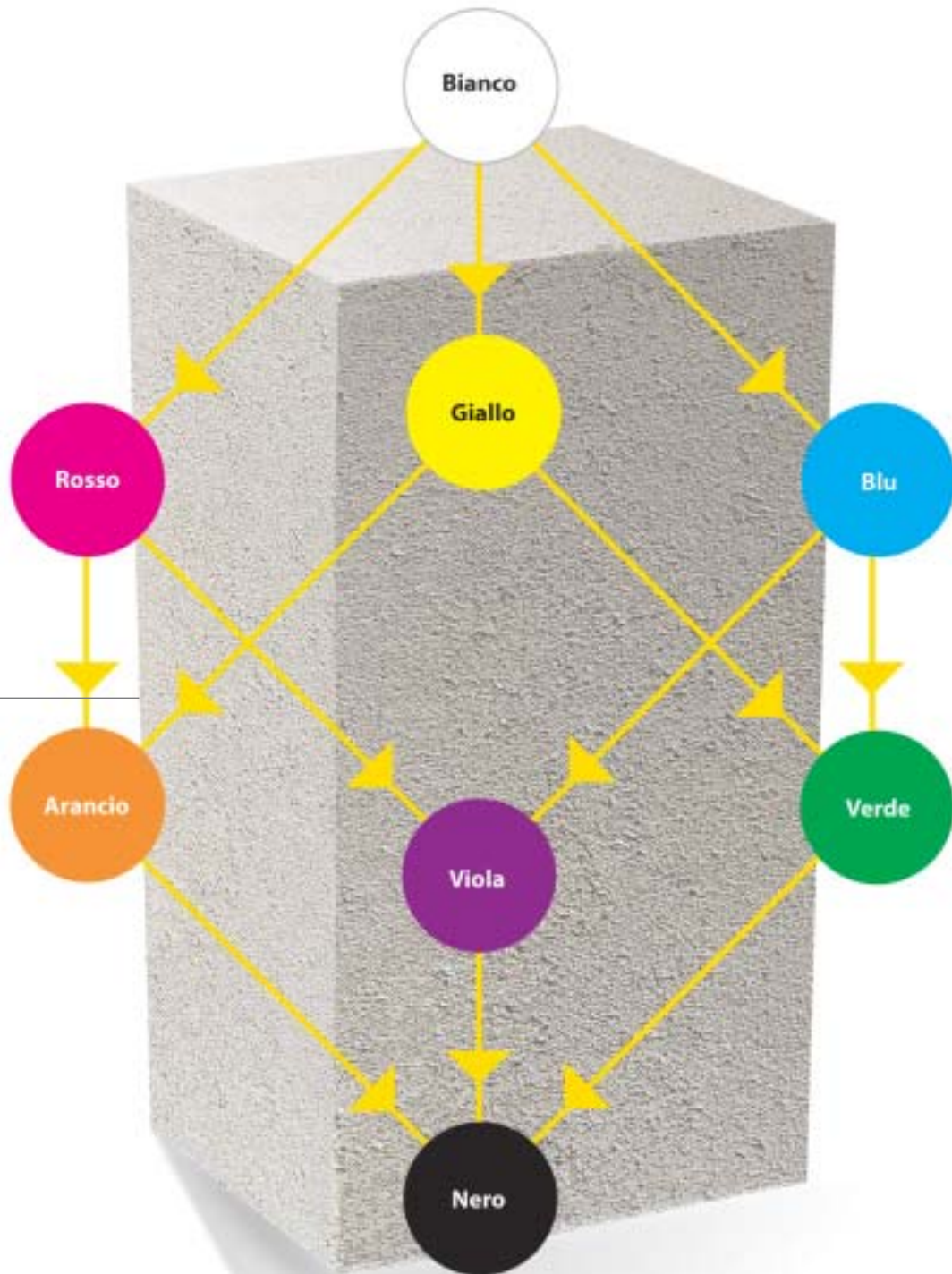



processo di Splittatura

tramite un processo meccanizzato ed automatizzato si ottiene tramite lo spacco di un elemento doppio predisposto la superficie splittata.

la Superficie

Gli effetti materici della superficie in pietra

La materia in progresso non dimentica la modulazione ma la esalta, accogliendo le aspettative espressivo-progettuali dopo averne ben conosciute e ricercate le possibilità tecnologiche produttive, le caratteristiche fisico-chimiche degli inerti, dei leganti, in definitiva la valorizzazione dell'aspetto materico costituito da impasto naturale, quasi pietra creata e non semplicemente ricomposta.



processo di Granitura

è ottenuto con un particolare trattamento di sabbatura che riporta al vivo ed in risalto gli inerti silicei contenuti nell'impasto.

processo di Levigatura

questa tecnica porta in superficie le pezzature dei componenti lapidei esaltandone l'effetto marmo.

Splittata

la rivalutazione di una tecnica antica, possibile soltanto se viene offerta la pietra.

Granita

la ricchezza materica dell'inerte posta in luce dalla granitura.

Levigata

una rifinitura pari alle pietre levigate e satinare.

Naturale

granulometria quasi tessuta e non semplicemente gettata.

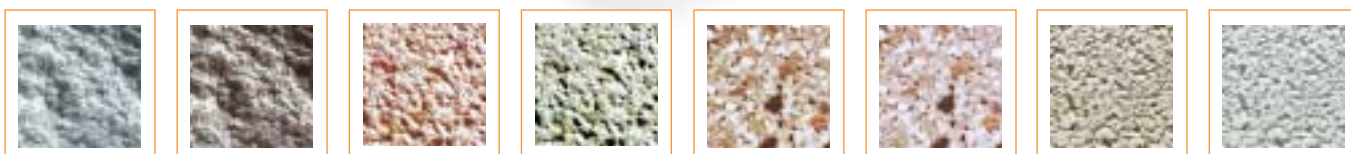



processo di Fresatura

tramite un processo tecnologicamente avanzato, la superficie liscia del blocco viene incisa e disegnata geometricamente .

il Segno

Forme e geometrie disegnano lo spazio

La tecnologia lapidea di taglio e fresatura è stata accolta e sviluppata dalla Vibrapac con processi tecnologicamente sofisticati, offrendo al progettista la possibilità di incidere sulla superficie del modulo base. Una serialità personalizzata permette l'espressione del segno progettuale.

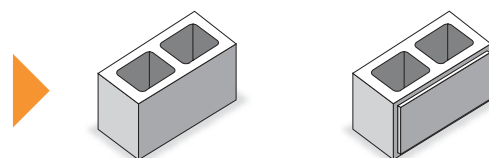

Segno grafico, segno plastico

attraverso la programmazione di utensili e macchine preposti è possibile ottenere una produzione standard e di serie di

elementi disegnati mediante la tecnica della fresatura. Tecnologia che permette ripetitività e precisione.

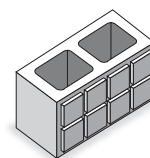
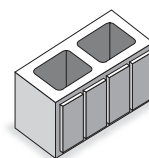
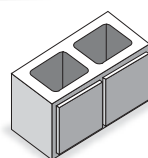
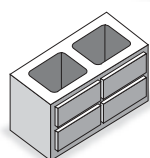
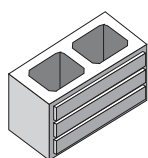
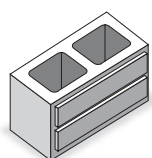

dalla Modulazione base

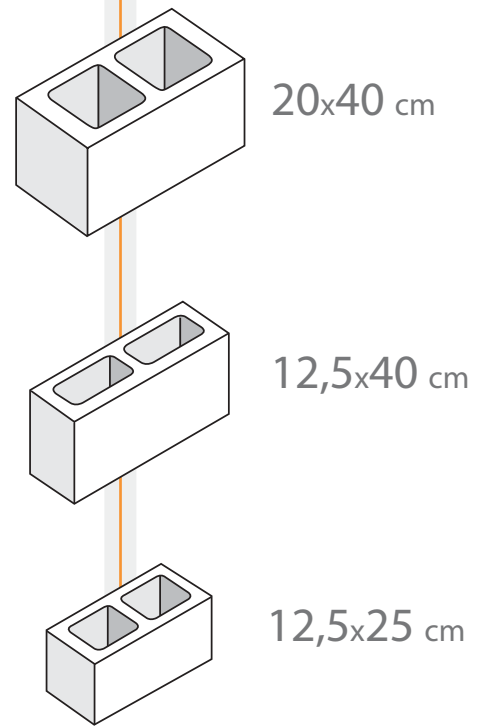

In sintesi le variazioni, frutto dell'esperienza e della tecnologia Vibrapac possono permettere di scandagliare le possibilità veramente molteplici di espressione progettuale racchiuse nei nostri manufatti.

Dalla progettazione del manufatto alla progettazione vera e propria la Vibrapac collabora con la realtà progettuale esterna.

Tecnologicamente assiste la progettazione nelle problematiche del dimensionamento strutturale, della prevenzione fuoco, dell'isolamento termoacustico, attraverso funzionari di sede con alta preparazione professionale e una rete tecnico-commerciale esperta e preparata.

La Vibrapac, accogliendo le istanze progettuali, ha una tipologia base di oltre 60 tipi di manufatti. Negli ultimi anni è stata raggiunta una flessività produttiva notevole che ha dato origine a un sistema di variazioni.

il sistema Colore

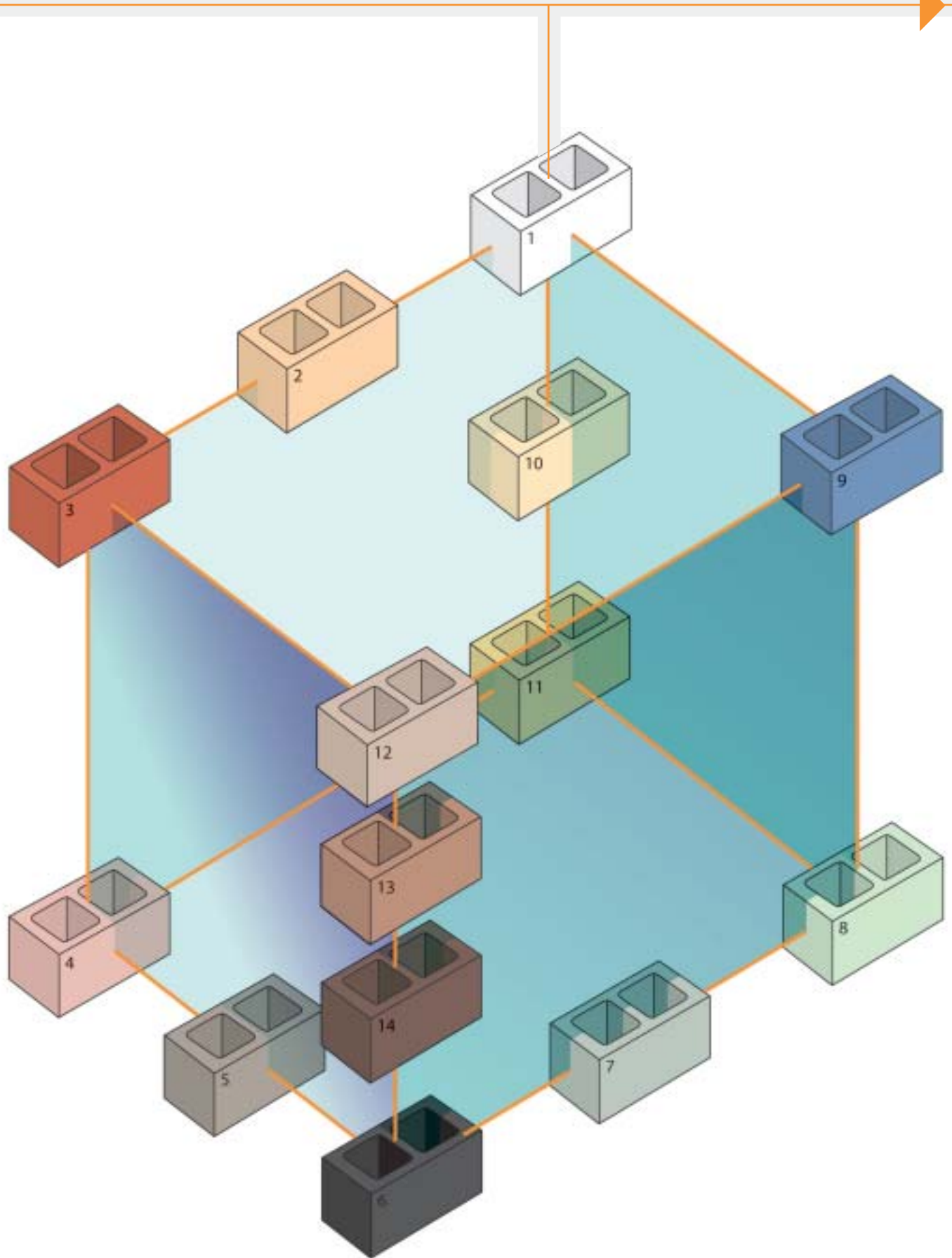

la Superficie

il Segno

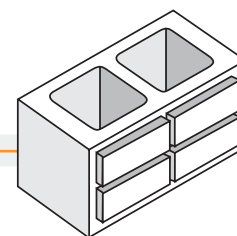
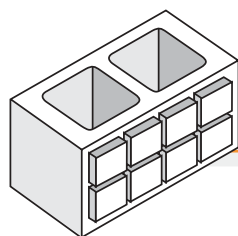
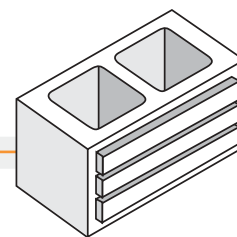
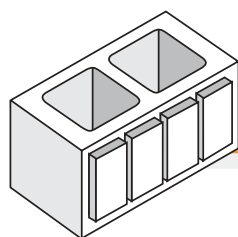
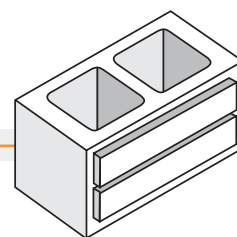
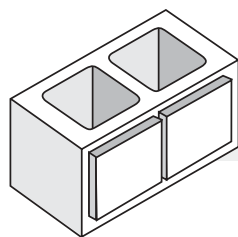
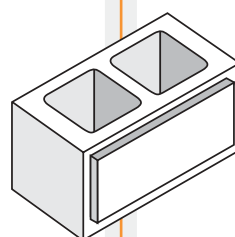
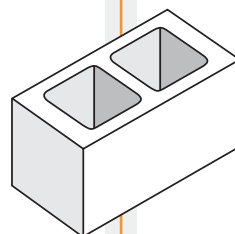
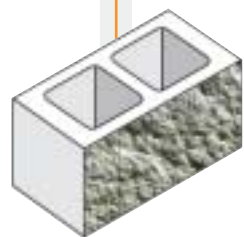
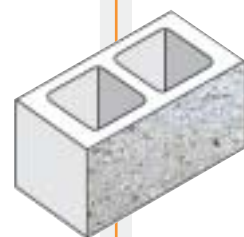
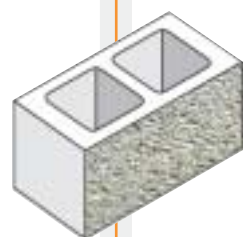
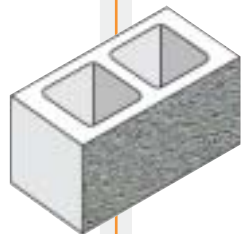

la Gamma cromatica

vibracolor



1



2



3



4



5



6



7



8



9



10



11



12



13



14



15



16



17



18



19



20

- 1 Bianco Apuane
- 2 Rosa Tiepolo
- 3 Rosso Bauxite
- 4 Ocra Siena
- 5 Grigio Boemia
- 6 Nero Antracite
- 7 Grigio Lunare
- 8 Verde Feltria
- 9 Azzurro Cobalto
- 10 Beige Travertino
- 11 Giallo Lombardia
- 12 Beige Shantung
- 13 Marrone Tortora
- 14 Marrone Cupreo

naturcolor

- 15 Giallo
- 16 Grigio
- 17 Marrone
- 18 Marrone Tortora
- 19 Marrone Cupreo
- 20 Marrone Cupreo

Archetipi

la Materia

Dalla materia prima
alla forma pura.



il Colore

La libertà espressiva
degli accostamenti
cromatici.



la Superficie

Gli effetti materici
della superficie in
pietra.

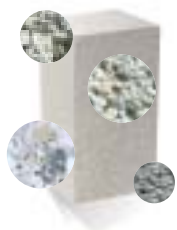

il Segno

Forme e geometrie
disegnano lo spazio.



Vibrapac

Milano

Via Vallone, 1
20020 Solaro (Milano)
Tel. 02 96.98.131 r.a.
Fax 02 96.91.472

Roma

Via Messico, 14
00040 Pomezia (Roma)
Tel. 06 91.21.053/06 91.20.506
Fax 06 91.05.323

Internet

www.vibrapac.it
www.d-s.it
e-mail: vibrapac@vibrapac.it